

空心线圈绕线机介绍

1、设备外形尺寸

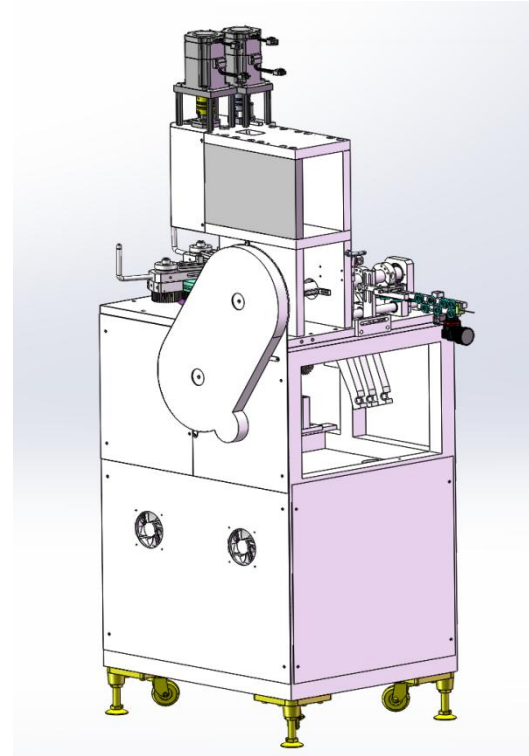
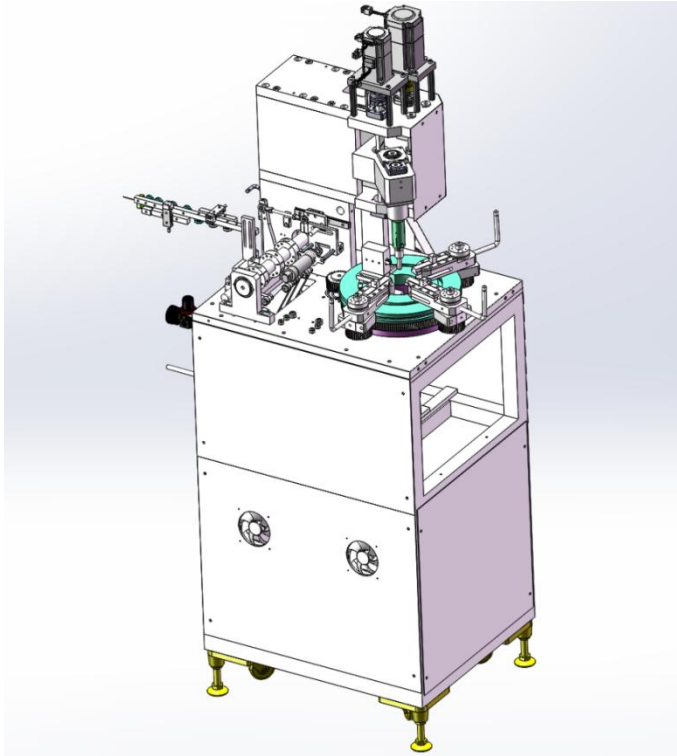

长*宽*高=610*540*1660

空心线圈绕线机介绍

2.1、设备部件介绍-绕线机头

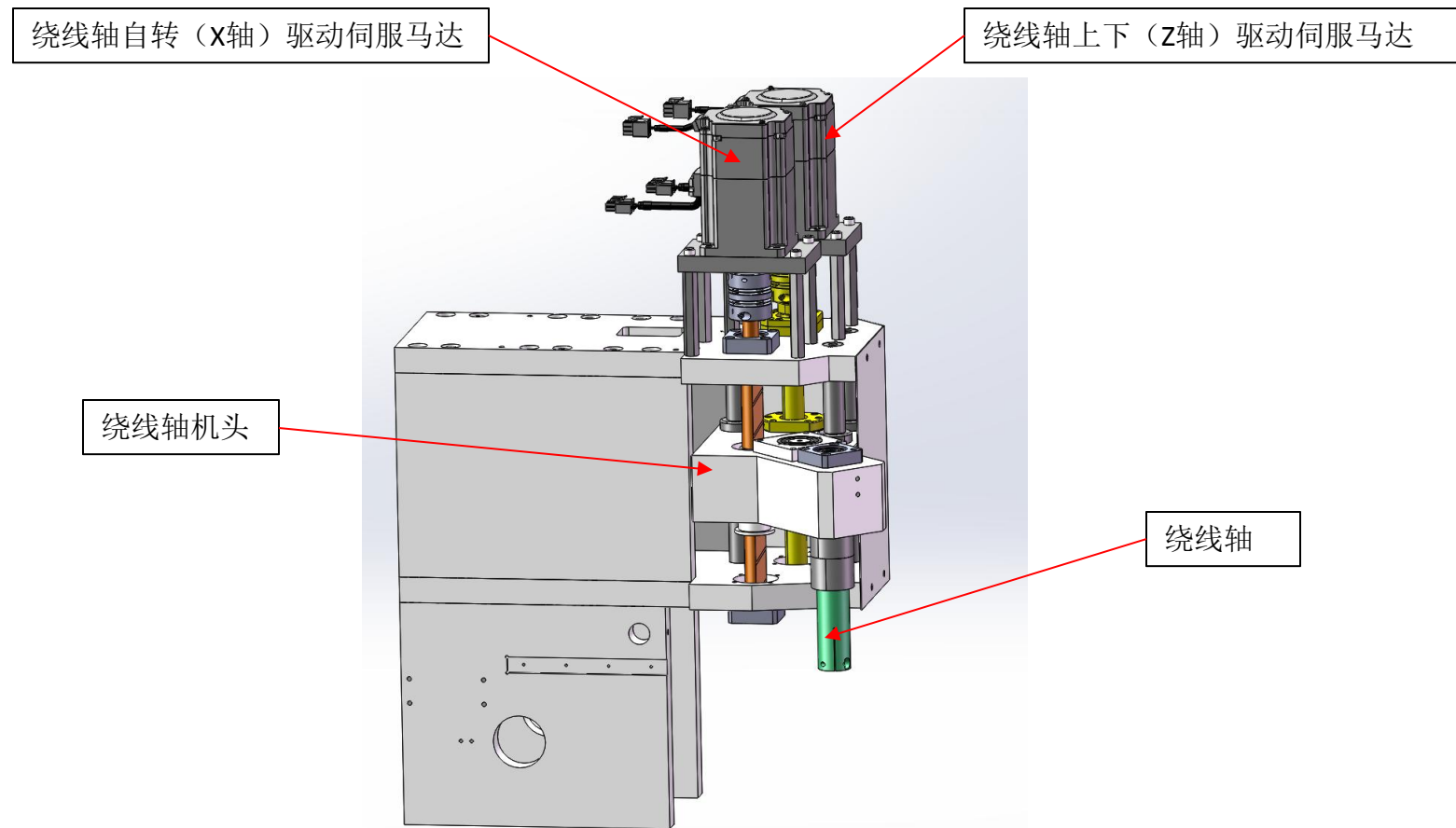

动作说明：设备工作时X轴对线圈进行自转式缠绕，同时Z轴按照要求匹配使嗦咀进行上下位移。

空心线圈绕线机介绍

2.

2.2、设备部件介绍-送线机构

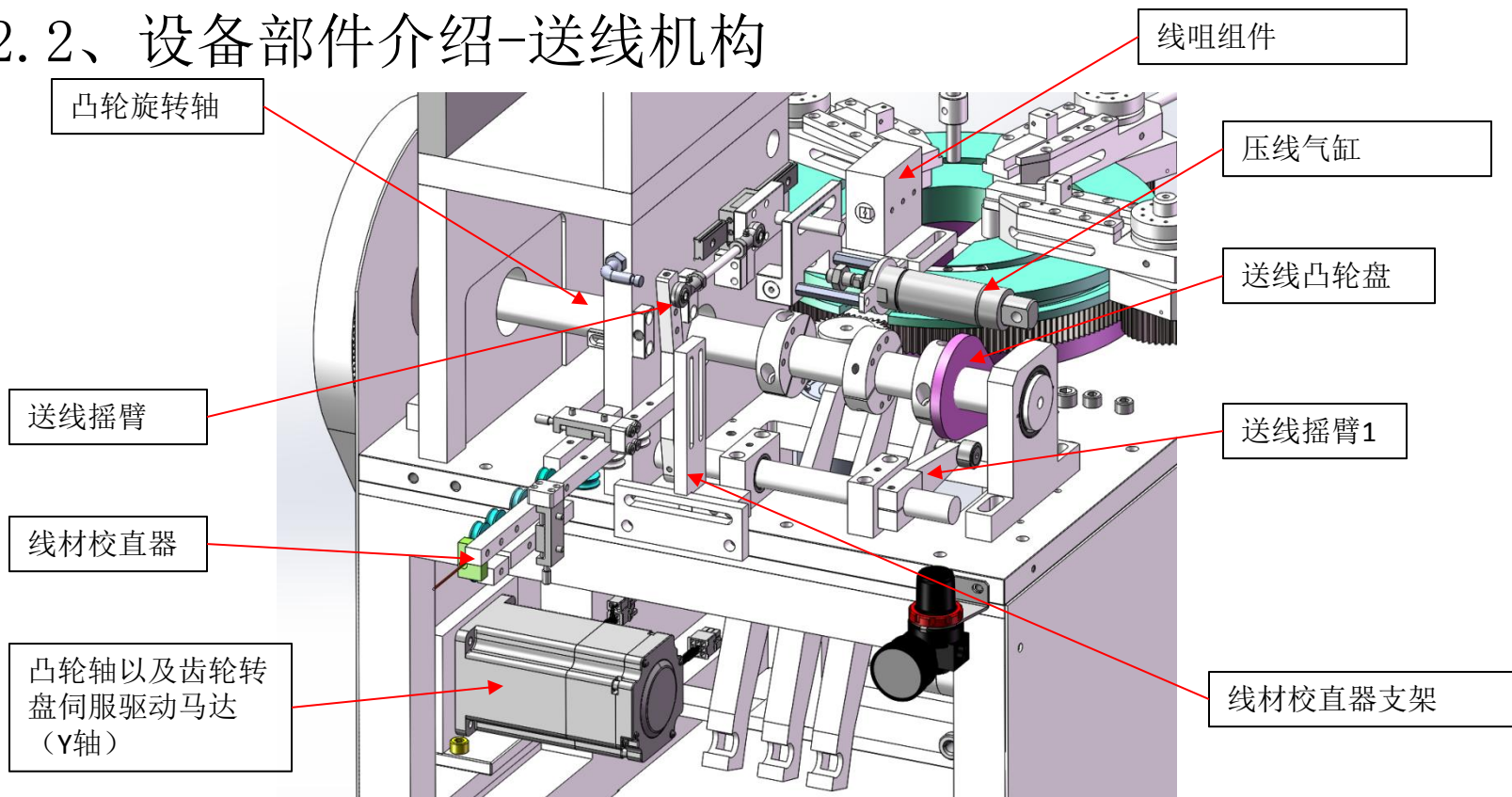

动作说明：设备工作时凸轮轴驱动马达驱动凸轮旋转轴旋转，使得送线凸轮盘驱动送线摇臂进行左右位移，配合压线气缸的松合从而达到送线的目的

空心线圈绕线机介绍

2.3、设备部件介绍-整形切断机构

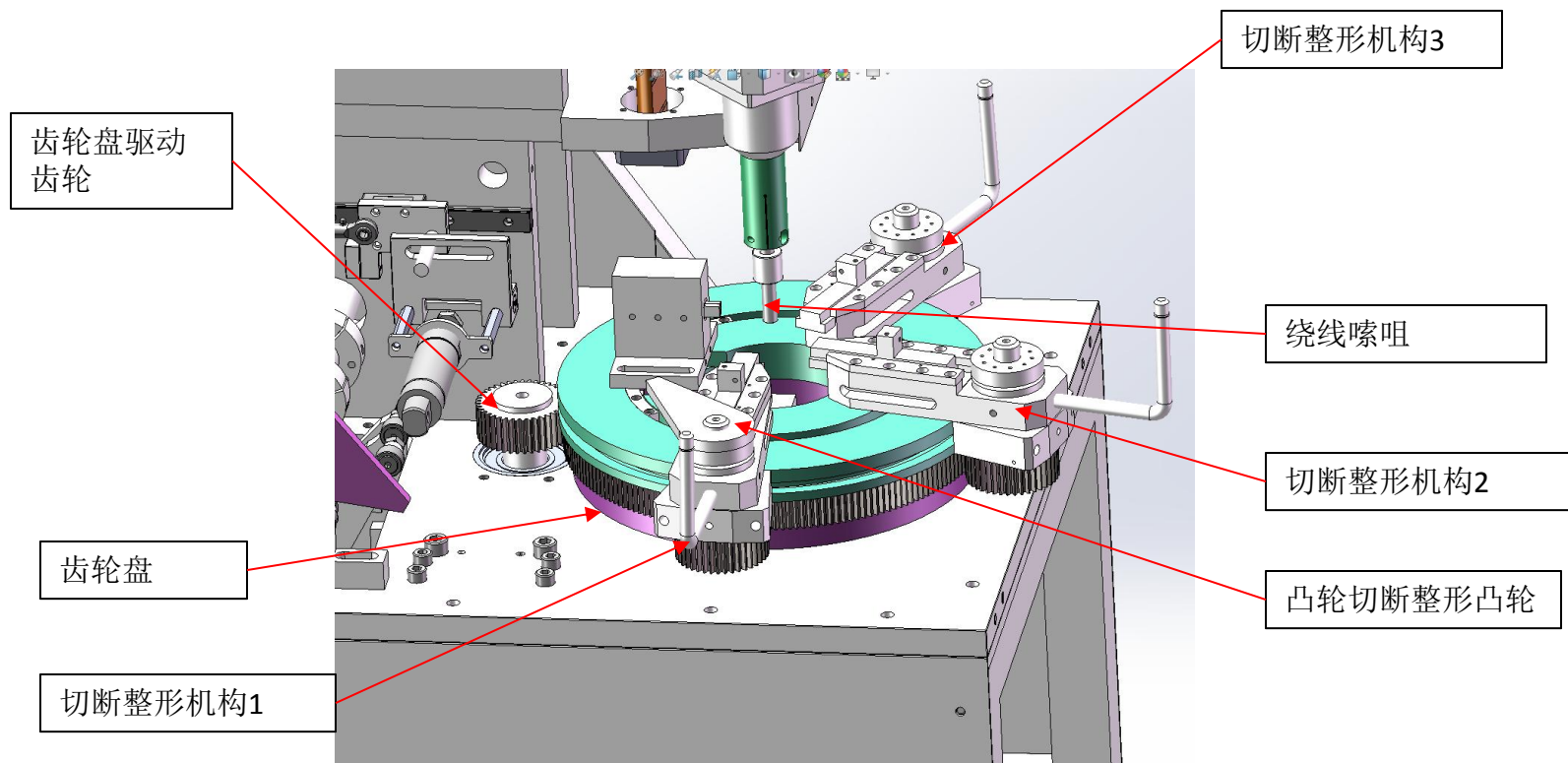

动作说明：设备工作时凸轮轴驱动马达驱动齿轮盘驱动齿轮，使得齿轮盘转动，从而驱动切断整形机构凸轮进行整形切断等动作

空心线圈绕线机介绍

3、机器性能-电气硬件配置

核心电气部件硬件配置	
规格项目	品牌名称
绕线传动电机	松下伺服
绕线主控PLC	基恩士
触摸屏	威纶通

空心线圈绕线机介绍

4.1、机器适用产品参数介绍-圆形铜线

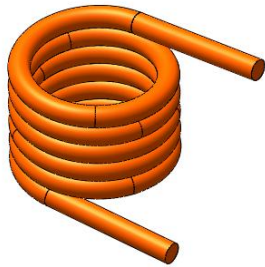

适用产品参数		
规格项目	MAX	MIN
成品外径(A)	120mm	2.5mm
成品内径(B)		0.8mm
制品线径(C)	5mm	0.5mm
制品厚度(D)	120mm	1mm

生产节拍：以内径12mm、线径2.0mm，绕线5Ts 为例包含上下料生产节拍为6秒/PCS

空心线圈绕线机介绍

4.2、机器适用产品参数介绍-扁铜线

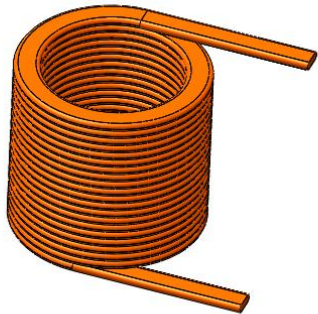

适用产品参数		
规格项目	MAX	MIN
成品外径(A)	120mm	2.5mm
成品内径(B)		0.8mm
制品线材厚度(C)	5.6mm	0.8mm
制品线材宽度(D)	16mm	2mm
最大宽厚比	8:1	

生产节拍：以窄扁1.8mm、宽边4.5mm，内径15mm、绕线10Ts 为例包含上下料生产节拍为8秒/PCS

空心线圈绕线机介绍

4.3、设备适用空心线圈产品展示

